

Umbau des originalen 2fach (Torpedo) auf 4fach (Flach) Sicherungshalter

Ziel:

- Beseitigung der Kontaktprobleme an den Torpedo-Sicherungen
- Erweiterung um mindestens einen Sicherungs-Steckplatz

Zur Verwendung kam eine Hella Sicherungsdose 4fach:

Hella-Bezeichnung: 8JD 005 993-082; EAN: 4082300179309

Stahlgruber Best.-Nr.: 1401873

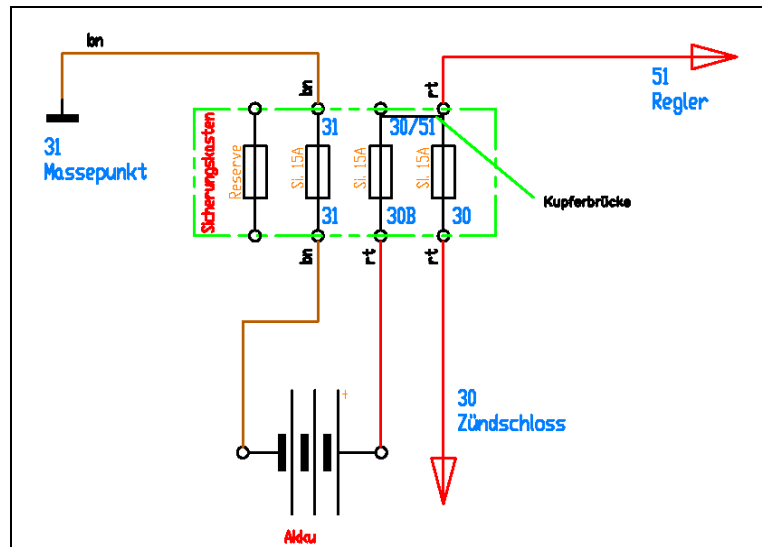

3 Plätze werden verwendet, der 4. ist Reserve. Zwei Plätze wurden intern mit einer eingelöteten Kupferbrücke verbunden (30/51). Die Unterseite ist mit einer elastischen Gummiunterlage abgedichtet, auf ein entsprechend geformtes Blech geschraubt und an der hinteren Außenseite des Batteriekastens unter dem rechten Seitendeckel befestigt. Der Einbau ist auf den Fotos ersichtlich.



Bild 1



Bild 2

Ich übernehme keinerlei Haftung für Personen-, Sach- oder irgendwelche anderen Schäden die aus dem Nachbau bzw. der Verwendung von mir gegebener Informationen entstehen. Ebenso für die Verwendung im Hinblick auf Zulässigkeit im Geltungsbereich der StVO, StVZO, FZV bzw. aller anderen eventuell zutreffenden Gesetze.

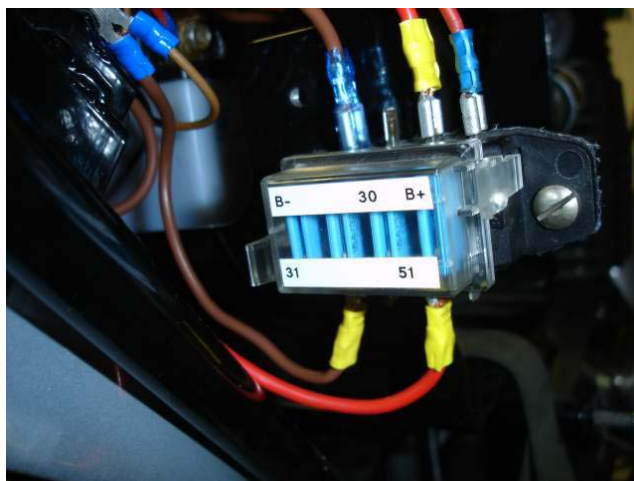
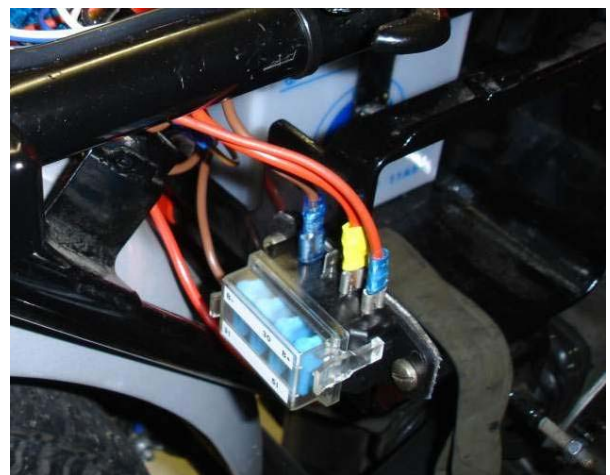
Kopie und Weitergabe dieses Dokumentes in jeder Form ist für nicht kommerzielle Zwecke ausdrücklich erlaubt. Eine Quellenangabe wäre nett.

Sollten sich Fehler eingeschlichen haben, bin ich für entsprechende Hinweise dankbar und werde sie gern richtig stellen.